



1.1	Hersteller		KION BAOLI	KION BAOLI
1.2	Typzeichen des Herstellers		KBE 30	KBE 35
1.3	Antrieb: Elektro, Diesel, Benzin, Treibgas		Elektrisch	Elektrisch
1.4	Bedienung		Sitzen	Sitzen
1.5	Nenntragfähigkeit / Nennlast	Q (t)	3,0	3.5
1.6	Lastschwerpunkt Abstand	c (mm)	500	500
1.8	Lastabstand, Mitte der Antriebsachse zu Gabelzinken	x (mm)	464	489
1.9	Radstand	y (mm)	1630	1700
2.1	Eigengewicht inkl. Batterie	Kg	4780	5400
2.2	Achslast mit Last vorn/hinten	Kg	6730/1050	7760/1140
2.3	Achslast ohne Last vorn/hinten	Kg	2170/2610	2380/3020
3.1	Bereifung		S/E	S/E
3.2	Reifengröße, vorn		23x9-10	28X9-15
3.3	Reifengröße, hinten		18x7-8	18x7-8
3.5	Anzahl Räder vorn/hinten (x = angetrieben)		2x/2	2x/2
3.6	Spurweite, vorn	b10 (mm)	1040	1000
3.7	Spurweite, hinten	b11 (mm)	980	980
4.1	Neigung Hubgerüst/Gabelträger vor/zurück	$\alpha/\beta$ (°)	6/10	6/12
4.2	Höhe Hubgerüst eingefahren	h1 (mm)	2040	2230
4.3	Freihub	h2 (mm)	100	100
4.4	Hub	h3 (mm)	3000	3000
4.5	Höhe Hubgerüst ausgefahren	h4 (mm)	4273	4265
4.7	Höhe über Schutzdach	h6 (mm)	2164	2195
4.8	Sitzhöhe	h7 (mm)	1000	1137
4.12	Kupplungshöhe	h10 (mm)	255	270
4.19	Gesamtlänge	l1 (mm)	3559	3719
4.20	Länge einschließlich Gabelrücken	l2 (mm)	2489	2649
4.21	Gesamtbreite	b1/b2 (mm)	1265	1250
4.22	Gabelzinkenmaße	s/e/l (mm)	45/125/1070	50/125/1070
4.23	Gabelträger nach ISO 2328. Klasse/Form A, B		III A	III A
4.24	Gabelträgerbreite	b3 (mm)	1100	1200
4.31	Bodenfreiheit mit Last unter Hubgerüst	m1 (mm)	105	145
4.32	Bodenfreiheit, Mitte Radstand	m2 (mm)	140	160
4.34.1	Arbeitsgangbreite bei Palette 1000 x 1200 quer	Ast (mm)	3894	4049
4.34.2	Arbeitsgangbreite bei palette 800 x 1200 längs	Ast (mm)	3694	3849
4.35	Wenderadius	Wa (mm)	2230	2360
4.36	Kleinster Drehpunkt Abstand	b13 (mm)	1345	1425
5.1	Fahrgeschwindigkeit, mit/ohne Last	km/h	12/14	13/14
5.2	Hubgeschwindigkeit, mit/ohne Last	m/s	0,280/0,420	0,260/0,430
5.3	Senkgeschwindigkeit, mit/ohne Last	m/s	0,410/0,330	0,390/0,400
5.8	Max. Steigfähigkeit mit/ohne last	%	10/15	12/15
5.10	Betriebsbremse		Elektromechanisch	Elektromechanisch
6.1	Fahrmotor Leistung S2 60 min	kW	9	16
6.2	Hubmotor Leistung bei S3 10 %	kW	19	19
6.4	Batteriespannung/Nennkapazität K5	V/Ah	80 / 500/600	80 / 500/600
6.5	Batteriegewicht	kg	1375~1500	1375~1500
10.1	Arbeitsdruck für Anbaugeräte	bar	160	180
10.7	Schalldruckpegel (Fahrerohr) nach EN 12053	dB (A)	≤75	≤75

# Elektro - Gabelstapler

KBE 30								
Masttyp	H3	Nenntragfähigkeit - Lastschwerpunkt 500 mm	Nenntragfähigkeit - Lastschwerpunkt 500 mm - mit Seitenschieber	H1	H4 mit Lastschutzgitter	H2 ohne Lastschutzgitter	H2 mit Lastschutzgitter	Mastwinkel vorn/hinten
Teleskopisch	2500	3000	2850	1790	3773	145	145	6/10
	2700	3000	2850	1890	3973	145	145	6/10
	3000	3000	2850	2040	4273	145	145	6/10
	3300	3000	2850	2190	4573	145	145	6/10
	3500	3000	2850	2290	4773	145	145	6/10
	3700	3000	2850	2390	4973	145	145	6/10
	4000	2850	2700	2590	5273	145	145	6/8
	4500	2500	2350	2840	5773	145	145	6/6
VFM duplexmast	2500	3000	2850	1790	3773	1127	557	6/10
	2700	3000	2850	1890	3973	1227	657	6/10
	3000	3000	2850	2040	4273	1377	807	6/10
	3300	3000	2850	2190	4573	1527	957	6/10
	3500	3000	2850	2290	4773	1627	1057	6/10
	3700	3000	2850	2390	4973	1727	1157	6/10
	4000	2850	2700	2590	5273	1927	1357	6/8
	4500	2500	2350	2840	5773	2117	1607	6/6
VFM triplexmast	4000	2750	2600	1965	5273	1350	732	6/6
	4350	2600	2450	2090	5623	1475	857	6/6
	4500	2400	2250	2140	5773	1525	907	6/6
	4700	2200	2050	2205	5973	1590	972	6/6
	4800	2200	2050	2240	6073	1625	1007	6/6
	5000	2000	1850	2383	6273	1768	1150	6/6
	5400	1500	1350	2583	6673	1968	1350	3/6
	5500	1500	1350	2617	6773	2002	1384	3/6
	6000	1100	950	2850	7273	2235	1617	3/6
6500	700	550	3100	7800	2350	1850	3/3	

KBE 35

Masttyp	H3	Nenntragfähigkeit - Lastschwerpunkt 500 mm	Nenntragfähigkeit - Lastschwerpunkt 500 mm - mit Seitenschieber	H1	H4 mit Lastschutzgitter	H2 ohne Lastschutzgitter	H2 mit Lastschutzgitter	Mastwinkel vorn/hinten
Teleskopisch	2500	3500	3300	1980	3773	145	145	6/12
	2700	3500	3300	2080	3973	145	145	6/12
	3000	3500	3300	2230	4273	145	145	6/12
	3300	3500	3300	2380	4573	145	145	6/12
	3500	3500	3300	2480	4773	145	145	6/12
	4000	3200	3000	2780	5273	145	145	6/8
	4500	2600	2400	3030	5773	145	145	6/6
	5000	2100	1900	3280	6273	145	145	3/6
VFM duplexmast	2500	3500	3300	1830	3773	1172	602	6/12
	2700	3500	3300	1930	3973	1272	702	6/12
	3000	3500	3300	2080	4273	1422	852	6/12
	3300	3500	3300	2230	4573	1572	1002	6/12
	3500	3500	3300	2330	4773	1672	1102	6/12
	4000	3200	3000	2630	5273	1972	1402	6/8
	4500	2600	2400	2880	5773	2222	1652	6/6
VFHM triplexmast	4000	3200	3000	2005	5273	1246	777	6/6
	4350	3000	2800	2130	5623	1371	902	6/6
	4500	3000	2800	2180	5773	1421	952	6/6
	4700	2500	2300	2245	5973	1486	1017	6/6
	4800	2500	2300	2280	6073	1521	1052	6/6
	5000	2400	2200	2423	6273	1664	1195	6/6
	5400	1750	1550	2623	6673	1864	1395	3/6
	5500	1750	1550	2657	6773	1898	1429	3/6
	6000	1200	1000	2890	7273	2131	1662	3/6
6500	800	650	3130	7780	2400	2120	3/3	

KBET

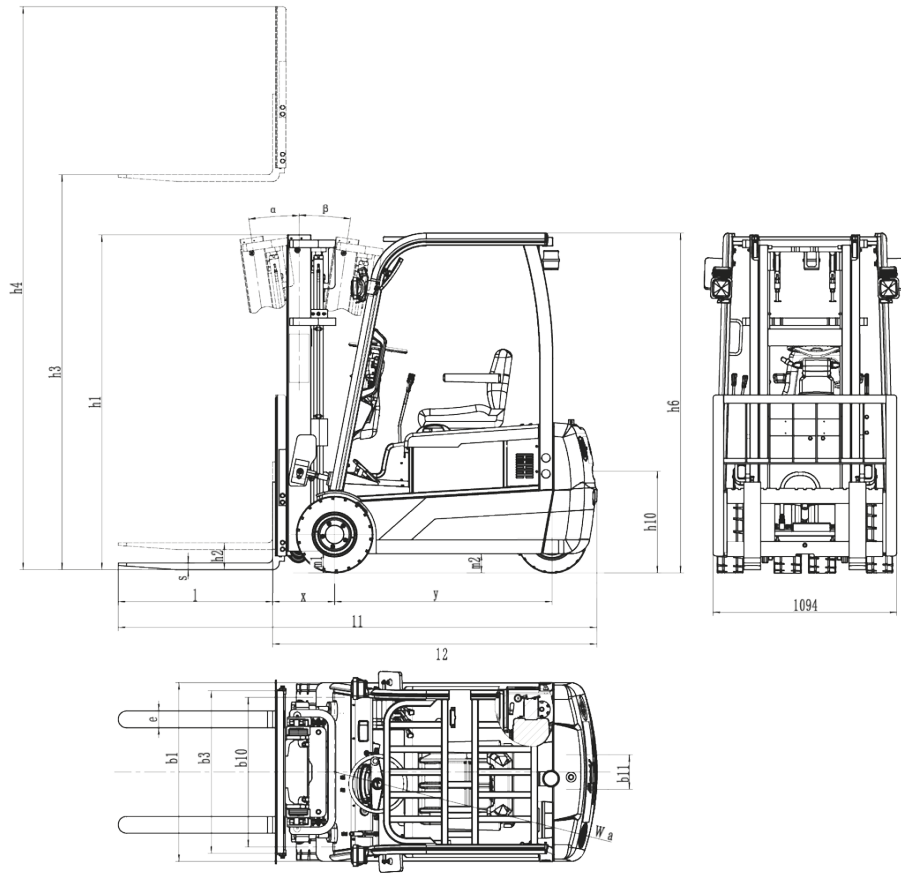

KBE

